

# Flò

design Marcello Ziliani, 2001

## Magis Spa

Via Triestina - Accesso E  
Z.I. Ponte Tezze  
30020 Torre di Mosto (VE) Italy

Ph +39 0421 319600  
Fax +39 0421 319700

info@magisdesign.com  
www.magisdesign.com



MADE IN ITALY



## FIGHA PRODUCTO

**MANTENIMIENTO**  
Se aconséjase usar un paño suave, seco o embévido en agua. También se pueden usar deterxentes líquidos neutros diluídos en agua. Este se debe secar inmediatamente con un paño suave o con piel de ante. No deixar que el agua u otros líquidos se estanguen sobre las zonas metálicas de los productos. Tampoco se aconséjase utilizar productos ácidos, disolventes o que contengan amoníaco. Un mantenimiento periódico y correcto mantiene el aspecto original y prolonga la duración.

**DIPOSICION DE LET**  
Esta ficha producto obtempera a la disposición de ley 206/2005 (Codigo del Consumo) y al decreto ministerial de elección al artículo 10. Obtémpera también a la circular del 3 agosto 2004 n.1 "Indicaciones para la compilación y la distribución de la ficha identificativa de los productos en madera y del sector mader-a-decoración de interiores". Constituye una parte integrante del producto y debe llegar al cliente final.

**ADVERTENCIA**  
Evitar el uso impropio del material. No apoyar objetos de alta temperatura. Al final de su vida útil, entregar el artículo a las empresas especializadas en la gestión de residuos.

**MAGIS DECLINA TODA RESPONSABILIDAD POR LOS DAÑOS CAUSADOS A COSAS O A PERSONAS POR UN USO NO DEBIDO DEL PRODUCTO.**

## PRODUCT INFORMATION

**PRODUCT CARE**  
We recommend using a soft rag, either dry or wet. When needed, use ph-balanced soap diluted in water. Do not use abrasive sponges as they may leave scratches. Immediately dry after washing with a soft rag or a neutral diluted in water. This se debe secar inmediatamente con un paño suave o con piel de ante. No deixar que el agua u otros líquidos se estanguen sobre las zonas metálicas de los productos. Tampoco se aconséjase utilizar productos ácidos, disolventes o que contengan amoníaco. Un mantenimiento periódico y correcto mantiene el aspecto original y prolonga la duración of its performance.

**LAW PROVISIONS**  
This product card complies with the provisions of the law by decree 206/2005 (Consumer Code) and with the corresponding Ministerial Decree n.10. It complies also with memorandum n. 1 dtd. 03.08.2004 "Instructions to fill in and distribute the product card of wooden products and of wooden and furniture sector". This is part of the product and must be delivered to the final customer.

**WARNING**  
Do not use different cleaning products from the ones mentioned above. Do not use the product in an improper way. Do not place hot objects on it. Once disused, please make sure that this product is disposed in an environment-friendly way.

**MAGIS IS NOT LIABLE FOR ANY DAMAGE TO PROPERTY OR PERSONS CAUSED BY AN IMPROPER USE OF THIS PRODUCT.**

## ENTRETIEN DU PRODUIT

On conseille l'emploi d'un chiffon doux, sec ou imbibé d'eau. On déconseille tout usage d'éponges abrasives qui pourraient abîmer le produit. Utiliser éventuellement des détergents liquids neutres dilués dans l'eau. Essuyer le produit immédiatement avec un chiffon doux ou avec un cuir velours. Ne jamais utiliser alcool, acetone, trichloréthylène, ammoniacs ni détergentes qui contiennent même des petites quantités de ces substances. L'entretien périodique et correct du produit maintient l'apparence originelle et en prolonge la durée.

## TERMES DE LA LOI

Cette fiche obtempère aux termes du décret-loi no. 206/2005 "Code du consommateur" et au correspondant décret ministériel no.10. Elle obtempère aussi à la circulaire "Indications pour la compilation et la distribution de la fiche d'identification des produits en bois et du secteur bois-aménagement intérieur". Elle doit être gardée avec le produit et parvenir au client final.

## AVERTISSEMENT

Ne pas utiliser des produits de nettoyage différents de ceux-là susmentionnés. Ne pas utiliser le produit de manière impropre. N'appuyer pas des objets chauds. Pour la protection de l'environnement, veuillez déposer le produit épuisé dans les décharges appropriées.

**MAGIS DECLINE TOUTE RESPONSABILITE POUR LES ENDOMMAGEMENTS AUX CHOSES OU PERSONNES CAUSES PAR UNE UTILISATION IMPROPRE DU PRODUIT.**

## SCHEDA PRODOTTO

## MANUTENZIONE

Si consiglia l'impiego di un panno morbido, asciutto o imbevuto di acqua. Utilizzare eventualmente detergenti liquidi neutri diluiti in acqua. Si sconsiglia l'uso di spugne abrasive poiché potrebbero graffiare il prodotto. Asciugare immediatamente il prodotto con un panno morbido o con un panno scamosciato. Non lasciare che acqua o altre sostanze liquide ristagnino sui prodotti. Evitare assolutamente l'uso di alcool, acetone, trielina, ammoniacca e/o detersivi che contengano anche piccole quantità di queste sostanze. Una manutenzione periodica e corretta mantiene l'aspetto originario e prolunga la durata del prodotto.

## DISPOSIZIONE DI LEGGE

La presente scheda prodotto ottempera al d. lgs. 206/2005 (Codice del Consumo) e al relativo decreto ministeriale di attuazione di cui all'art.10. Ottempera inoltre alla circolare del 3 agosto 2004 n. 1 "Indicazioni per la compilazione e la distribuzione della scheda identificativa dei prodotti in legno e del settore legno-arredo". Costituisce parte integrante del prodotto e deve pervenire al cliente finale.

## AVVERTENZA

Evitare l'uso di prodotti di pulizia diversi da quelli indicati. Evitare l'uso improprio del prodotto rispetto a quello preposto. Non appoggiare oggetti ad alta temperatura. Una volta dismesso il prodotto non va disperso nell'ambiente.

**MAGIS DECLINA OGNI RESPONSABILITÀ PER DANNI CAUSATI A COSE O A PERSONE DA UN USO IMPROPRIO DEL PRODOTTO.**

## PRODUKTSBLATT

## PFLEGEANLEITUNGEN

Zum Reinigen wird die Verwendung eines weichen, trockenen oder feuchten Tuches empfohlen. Eventuell neutrale und mit Wasser verdünnte Flüssigreiniger verwenden. Es dürfen keine scheuernden Schwämme benutzt werden, da sie das Produkt zerkratzen könnten. Das Produkt sofort nach dem Reinigen abtrocknen, wozu ein weiches Tuch oder ein Wildledertuch zu verwenden ist. Es dürfen weder Wasser noch andere flüssige Substanzen auf den Produkten zurückbleiben. Ebenso dürfen keine säurehaltigen Produkte, Lösungsmittel oder ammoniakhaltige Mittel verwendet werden. Eine regelmässige und korrekte Pflege der Produkte bewahrt ihr ursprüngliches Aussehen und verlängert ihre Lebensdauer.

## GESETZBESTIMMUNGEN

Dieses Produktblatt befolgt der Bestimmungen der Rechtsverordnung Nr. 206/2005 (Verbraucherkodex) und mit dem entsprechenden Ministerialverordnung Nr.10. Es befolgt auch dem Rundschreiben Nr.1 vom 3. August 2004 "Anweisungen für Ausfüllung und Verteilung des Produktblatts von Holzprodukten und von Holz- und Möbelbereich". Bildet wesentlicher Bestandteil des Produktes und muss dem Endkunden mitgeliefert werden.

## VORSICHT

Bitte vermeiden Sie andere als die oben erwähnten Reinigungsmitteln zu benutzen, und das Produkt in einer unpassenden Weise zu verwenden: heisse Behälter daraufzustellen. Bitte überlassen Sie das Produkt der Umwelt nicht, wenn es nicht mehr benutzt wird.

**MAGIS LEHNT JENE VERANTWORTUNG FÜR SCHADEN AN SACHEN ODER LEUTEN AB, DIE AUS EINER UNPASSENDEN VERWENDUNG DES PRODUKTES ENTSTANDEN.**

## Folding step-ladder for domestic use and contracts (bars and hotels).

Materials: frame in anodised aluminium matt natural, steps in standard injection-moulded glossy ABS.

## Escalera plegable para uso doméstico y contract (bares y hoteles).

Materiales: estructura en aluminio anodizado natural opaco, peldaños en ABS brillante estampado con inyección standard.

## Escabeau pliant pour la maison et pour la collectivité (cafés et hotels).

Matériaux: structure en aluminium anodisé naturel opaque, marches en ABS brillant moulé par injection standard.

## Stufenleiter, klappbar für Haus- und Objektgebrauch (Bars und Hotels).

Materialien: Gestell aus naturfarben eloxiertem Aluminium, matt. Stufen aus ABS glänzend, hergestellt im Standard-Einspritzverfahren.

## Scaletta pieghevole per uso domestico e contract (bar e hotels).

Materiali: telaio in alluminio anodizzato naturale opaco, gradini in ABS stampati ad iniezione standard lucidi.

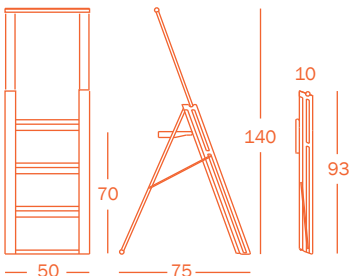

Directions for use / Instrucciones de uso / Mode d'emploi / Gebrauchsanweisung / Istruzioni per l'uso

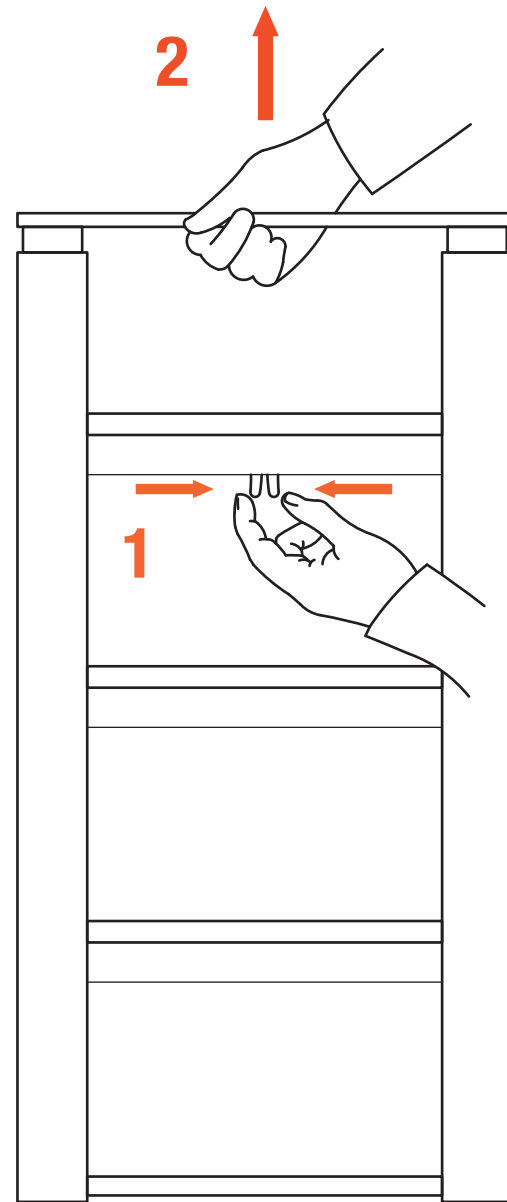

Opening / Apertura / Ouverture / Öffnen / Apertura

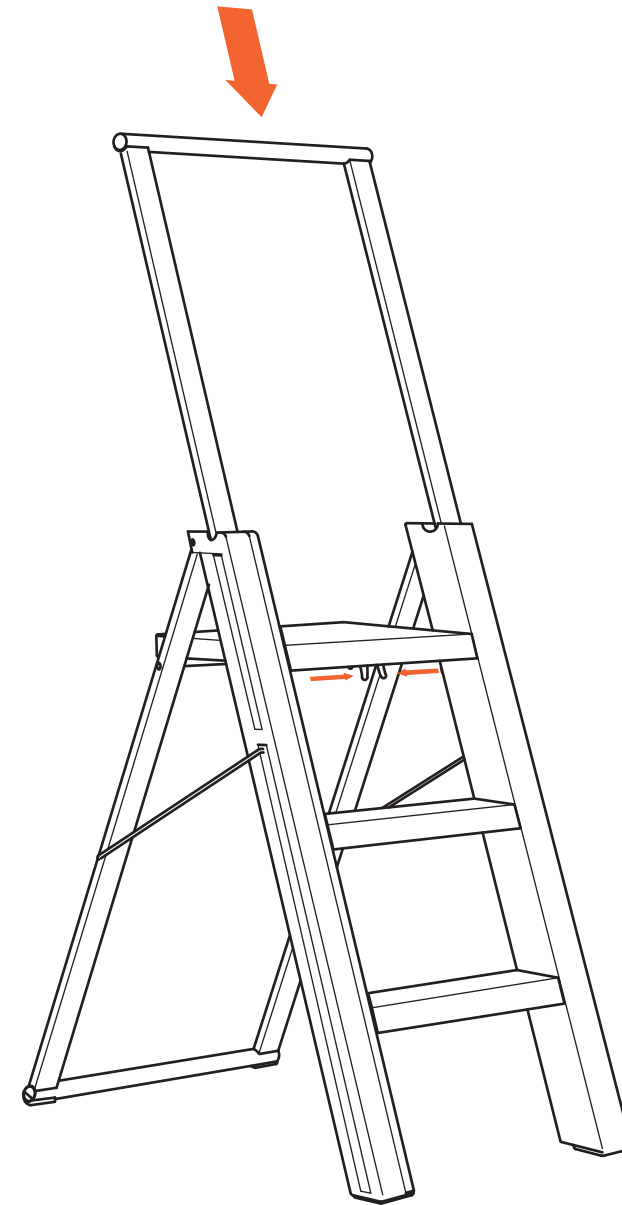

Closing / Cierre / Fermeture / Schliessen / Chiusura